

輝きCUP 日本ヤングクラブバレーボール男女選手権大会 in 東近江

競技方法

本年度の大会は、昨年度と大きく変更してあります。

現段階での案ですので若干変更があるかもしれませんが、基本ベースはこの方法です。

熟読の上、御理解下さいますよう、よろしくお願いいたします。

大会競技委員長

☆各カテゴリ共通注意事項☆ ※申し合わせ事項も合わせてご確認ください。

◆1日目

- ・全試合3セットマッチ21点打ち切り（デューズ無）とする。
- ・3セット目は15点打ち切り（8点コートチェンジ）とする。
- ・全てのカテゴリで1チーム2試合を確保しております。
- ・主審はスタッフ、副審は選手でも結構です。
- ・テクニカルタイムアウト（30秒）は給水用のタイムです。審判や補助役員も必ず給水させてください。忘れていて取れなかった場合は、気づいた時点でテクニカルを取ってください。15点の場合、コートチェンジ後に実施。
- ・試合結果は主審が責任を持って行ってください。記録の間違があると集計に困ります。
- ・試合間は10分 連続の場合は15分 公式練習なしでお願い致します。
※スムーズな大会運営にご協力願います。
- ・試合終了後にキャプテンはサインしてください。（I F時は、通常通りです）

◆2日目

- ・各トーナメント1回戦、準決勝及び敗者戦は21点デューズあり3セットマッチ
3セット目は15点デューズあり 8点にてコートチェンジとする。
- U-14男女のみ決勝戦・3位決定戦（U-14男子のみ）は25点デューズあり3セットマッチ
3セット目は15点デューズあり 8点にてコートチェンジとする。

布引運動公園体育館にて2日目閉会式後エキシビジョンマッチを実施。

U-14男子優勝チームVS愛知県 星城高等学校

U-14女子優勝チームVS愛知県 誠信高等学校

グランドファイナルは優勝・準優勝・3位が表彰式にて表彰

チャレンジファイナル以下、各カテゴリは、優勝・準優勝・3位がコート表彰

輝きCUP 日本ヤングクラブバレーボール男女選手権大会 in 東近江

競技方法

☆U-14 (男子) 23チーム

【1日目：予選リーグ】相互審判：主審はスタッフ、副審は選手可。

- ・男子各グループ3 or 4 チームに分けたグループ戦（1グループ）・トーナメント戦とする。
- ・3セットマッチ 2 1点打ち切り（デュース無）とする。
- ・3セット目は1 5点打ち切り（8点コートチェンジ）とする。
- ・男子各グループ1位（6チーム）はグランドファイナルへ→布引運動公園体育館
- ・男子各グループ2位（6チーム）はチャレンジファイナル→五個荘体育館
- ・男子各グループ3位（6チーム）はフレンドファイナルへ→愛東南小学校体育館
- ・男子各グループ4位（5チーム）はドリームファイナルへ→愛東南小学校体育館

【2日目：決勝】相互審判：主審はスタッフ、副審は選手可。

※詳しくは各トーナメント表をご覧ください。

- ・グランドファイナルの抽選は懇親会にて実施（代理抽選は事務局スタッフにて実施）
- ・チャレンジファイナル以下は、試合会場にて抽選にて決定。
- ・決勝戦・3位決定戦（U-14男子のみ）は2 5点デュースあり3セットマッチ
- ・3セット目は1 5点デュースあり 8点にてコートチェンジとする。

- グランドファイナル●各会場予選1位チーム 布引運動公園体育館
「6チームによるトーナメント」
・2 1点3セットマッチ、デュースあり。（3セット目は1 5点※テクニカルタイムは8点時）
- チャレンジファイナル●各会場予選2位チーム 五個荘体育館
「6チームによるトーナメント」
・2 1点3セットマッチ、デュースあり（3セット目は1 5点※テクニカルタイムは8点時）
- フレンドファイナル●各会場予選3位チーム 愛東南小学校体育館
「6チームによるトーナメント」
・2 1点3セットマッチ、デュースあり（3セット目は1 5点※テクニカルタイムは8点時）
- ドリームファイナル●各会場予選4位チーム 愛東南小学校体育館
「5チームによるリーグ戦」
・2 1点3セットマッチ、デュースあり（3セット目は1 5点※テクニカルタイムは8点時）

輝きCUP 日本ヤングクラブバレーボール男女選手権大会 in 東近江

競技方法

☆U-12 17チーム

【1日目：予選リーグ】相互審判：主審はスタッフ、副審選手可。

- ・各グループ4 or 5チームに分けたトーナメント戦・変則グループ戦（1グループ）とする。
- ・3セットマッチ21点打ち切り（デューズ無）とする。
- ・3セット目は15点打ち切りとする。
- ・各グループ1位、2位（8チーム）はグランドファイナル→布引運動公園体育館
- ・各グループ3位、4位（8チーム）はチャレンジファイナル→湖東体育館

【2日目：決勝】相互審判：主審はスタッフ、副審選手可。

※詳しくはU-12トーナメント表をご覧ください。

●グランドファイナル●各会場予選1位2位チーム 布引運動公園体育館

「8チームによるトーナメント戦」

- ・21点3セットマッチ、デューズあり。（3セット目は15点※テクニカルタイムは8点時）

●チャレンジファイナル●各会場予選3位、4位チーム 湖東体育館

「8チームによるトーナメント」

- ・21点3セットマッチ、デューズあり。（3セット目は15点※テクニカルタイムは8点時）

- ・すべてのセット（21点の場合、11点、15点の場合8点。）給水タイム（30秒）を設定。

給水タイムは、給水の為のタイムの為、給水のみとし、指示を受けてはいけない。

給水時は、エンドライン後方にて、給水をする。

15点の場合、コートチェンジ後に実施。

グランドファイナルは優勝・準優勝・3位が表彰式にて表彰

チャレンジファイナルは、優勝・準優勝・3位がコート表彰

輝きCUP 日本ヤングクラブバレーボール男女選手権大会 in 東近江

競技方法

☆U-14 (女子) 37チーム

【1日目：予選リーグ】相互審判：主審はスタッフ、副審選手可。

- ・女子各グループ4 or 5 チームに分けたトーナメント戦とする。
- ・3セットマッチ 2 1点打ち切り（デューズ無）とする。
- ・3セット目は1 5点打ち切り（8点コートチェンジ）とする。
- ・女子各グループ1位（9チーム）はグランドファイナルへ→布引運動公園体育館
- ・女子各グループ2位（9チーム）はチャレンジファイナル→能登川スポーツセンター

※女子各グループ3位～4位（19チーム）は全体順位で結果をだし、振り分けます

- ・下位順位1位～6位（6チーム）はフレンドファイナルへ→おくのの運動公園体育館
- ・下位順位7位～12位（6チーム）はドリームファイナル→桐原体育館
- ・下位順位13位～19位（7チーム）はホープファイナル→玉緒小学校

【2日目：決勝・交流大会】相互審判：主審はスタッフ、副審は選手可。

※詳しくは各トーナメント表をご覧ください。

- ・グランドファイナルの抽選は懇親会にて実施（代理抽選は事務局スタッフにて実施）
- ・チャレンジファイナル以下は、試合結果ではめ込みか、試合会場にて抽選にて決定。
- ・決勝戦は2 5点デューズあり3セットマッチ
- ・3セット目は1 5点デューズあり 8点にてコートチェンジとする。

- グランドファイナル●各会場予選1位チーム 布引運動公園体育館
「9チームによるトーナメント」 ※3位決定戦はありません。 ※2試合保障
・2 1点3セットマッチ、デューズあり。（3セット目は1 5点※テクニカルタイムは8点時）

- チャレンジファイナル●各会場予選2位チーム 能登川スポーツセンター
「9チームによるトーナメント」 ※2試合保障
・2 1点3セットマッチ、デューズあり。（3セット目は1 5点※テクニカルタイムは8点時）

- フレンドファイナル●下位順位1位～6位チーム おくのの運動公園体育館
「6チームによるトーナメント」 ※2試合保障
・2 1点3セットマッチ、デューズあり。（3セット目は1 5点※テクニカルタイムは8点時）

- ドリームファイナル●下位順位7位～12位チーム 桐原体育館
「6チームによるトーナメント」 ※2試合保障
・2 1点3セットマッチ、デューズあり。（3セット目は1 5点※テクニカルタイムは8点時）

- ホープファイナル●下位順位13位～19位チーム 玉緒小学校体育館
「7チームによるトーナメント」 ※2試合保障
・2 1点3セットマッチ、デューズあり。（3セット目は1 5点※テクニカルタイムは8点時）

**輝きCUP 日本ヤングクラブバレーボール男女選手権大会 in 東近江
会場割 (27日)**

..... U-12

◆Aグループ 愛東南小学校体育館	ミカサ	◆Bグループ 愛東南小学校体育館	ミカサ
三里	岐阜	STINGS Kids	愛知
牟呂JVC	愛知	多治見エンジェルス	岐阜
Y.Y.ジュニア 女子	愛知	白鳥ジュニアバレーボールクラブ	岐阜
旭森スポーツ少年団	滋賀	NJクロウズ	京都

◆Cグループ 桐原体育館	モルテン	◆Eグループ 布引運動公園体育館	モルテン
Y.Y.ジュニア 男子	愛知	さだ西っ子クラブ	大阪
城山下多度バレーボール少年団	岐阜	Kids Stars	愛知
BEST BUDDIES Jr	京都	大野 Jr.	岐阜
蘇原第二バレーボール少年団	岐阜	青山SC板山JV	愛知
桐原東ジュニアバレーボールクラブ	滋賀		

..... U-14 男子

◆Fグループ 布引運動公園体育館		◆Gグループ 布引運動公園体育館	
アリアーレ岡山	岡山	球友east	滋賀
Selcan 豊橋 Volleyball Club	愛知	西濃ジュニアNEXT	岐阜
藤枝リアン	静岡	モリキタクラブ	愛知
		BEST BUDDIES	京都

◆Jグループ 五個荘体育館		◆Lグループ 能登川スポーツセンター	
マケンザ!!	福井	パンサーズジュニア	大阪
笠松ウィングス	岐阜	静岡クラブS-Club.Jr男子	静岡
名古屋鯨メープルグリーン	愛知	STINGS Jr. White	愛知
LEAD (男子)	石川	TEAMi	宮城

◆Mグループ 能登川スポーツセンター		◆Rグループ 湖東体育館	
尾道因島クラブ	広島	STINGS Jr. Blue	愛知
アルティバレーボールクラブ	岐阜	京田辺シュタイナークラブ (男子)	京都
STINGS Jr. Ocean	愛知	HKSCパンサーズジュニア	大阪
Winds	京都	フレンズ	岐阜

輝きCUP 日本ヤングクラブバレーボール男女選手権大会 in 東近江
会場割 (27日)

. U - 1 4 女子

◆Dグループ 桐原体育館

球友SVC	徳島
六ツ美	愛知
三重西 クラスタ	三重
BEST BUDDIES RED	京都

◆Hグループ 布引運動公園体育館

G T O Apex	福井
Young Selcan 豊橋 Volleyball Club	愛知
富士サイプレス トッシー	静岡
TSC ジュニア	鳥取

◆Iグループ 布引運動公園体育館

G T O Blaze	福井
STINGS Jr. AICHI OCEAN WINS 新星	愛知
ドリームハーツバレーボールクラブ	岐阜
京田辺シュタイナークラブ (女子)	京都

◆Kグループ 五個荘体育館

飛騨バレーボールクラブ	岐阜
BEST BUDDIES BLACK	京都
ヤングフェローズ	大阪
名古屋鯨クラブ	愛知

◆Nグループ おくのの運動公園体育館

静岡アローズ Jr	静岡
アリアーレ岡山 女子	岡山
楓塾	京都
Selcan 豊橋 Volleyball Club	愛知

◆Oグループ おくのの運動公園体育館

P G K 鯖丹ヤング	福井
元気アップこものヤングバレーボールクラブ	三重
安原クラブ	愛知
明石ガールズ	兵庫
楓ヤングバレーボールクラブ	京都

◆Pグループ 玉緒小学校体育館

STINGS Jr. AICHI OCEAN WINS 輝星	愛知
フリーダム	奈良
くちくまのバレーボールクラブ	和歌山
静岡クラブS-Club. Jr女子	静岡

◆Qグループ 玉緒小学校体育館

STINGS Jr. AICHI OCEAN WINS 希星	愛知
嶺南バレーボールクラブ	福井
大和スポーツ少年団	広島
J O K E R	静岡

◆Sグループ 湖東体育館

LEAD (女子)	石川
富士サイプレス 将	静岡
水都ルピナスバレーボールクラブ	岐阜
別府女子バレーボールクラブ	大分

輝きCUP 日本ヤングクラブバレーボール男女選手権大会 in 東近江

対 戦 表 (U-12)

◆U12 Aグループ (愛東南小学校)

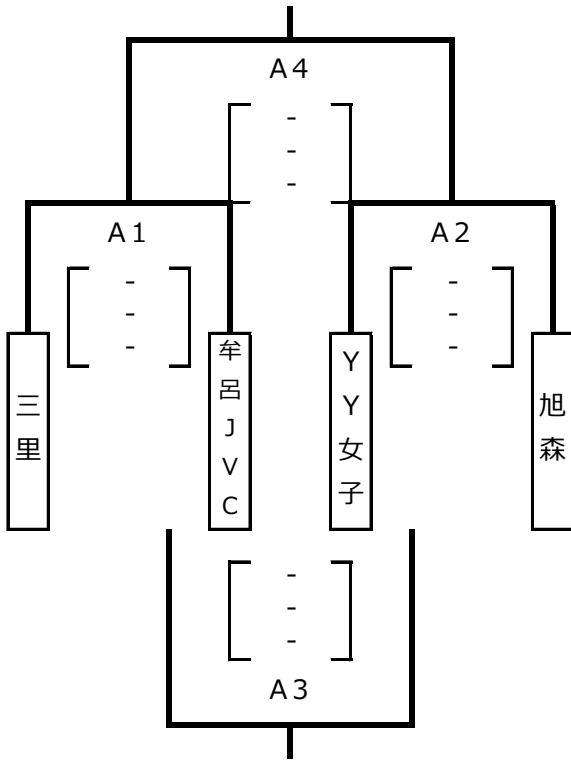

◆U12 Bグループ (愛東南小学校)

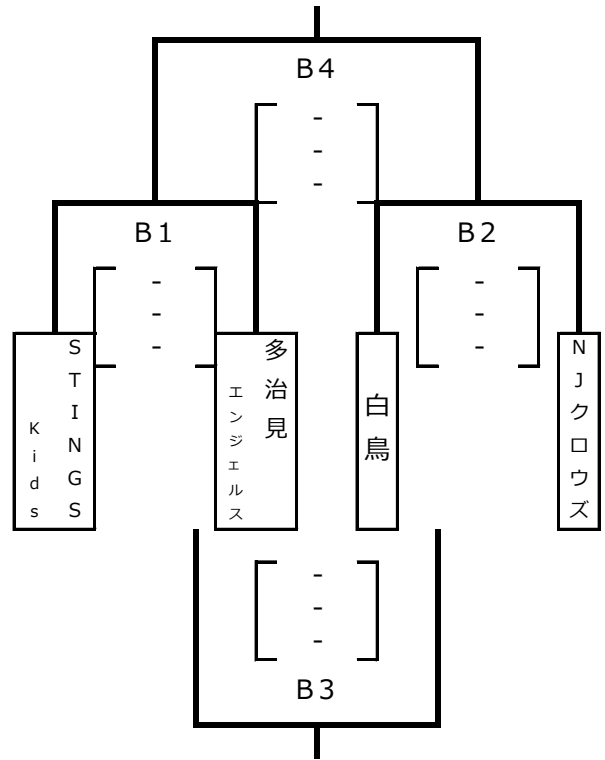

◆U12 Cグループ (桐原体育館)

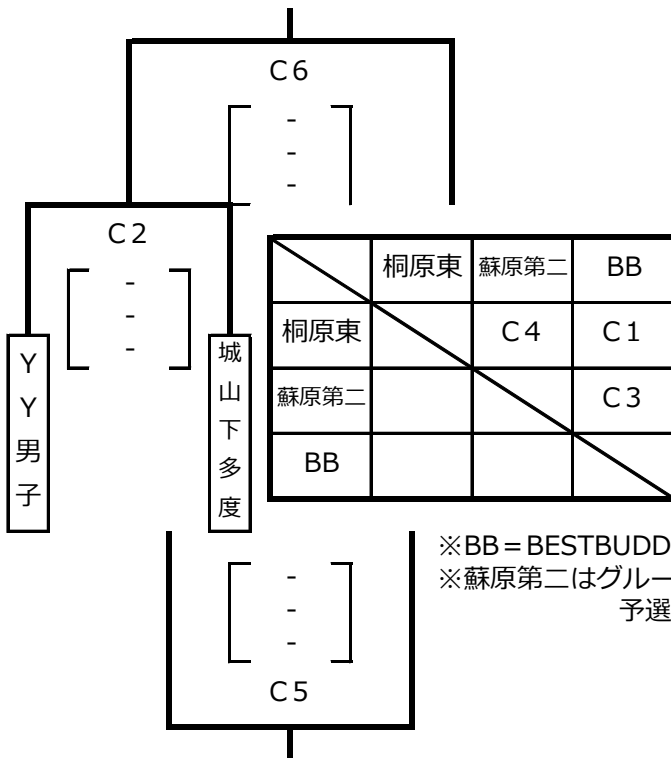

※BB = BESTBUDDIES
 ※蘇原第二はグループ予選のみ

◆U12 Eグループ (布引運動公園体育館)

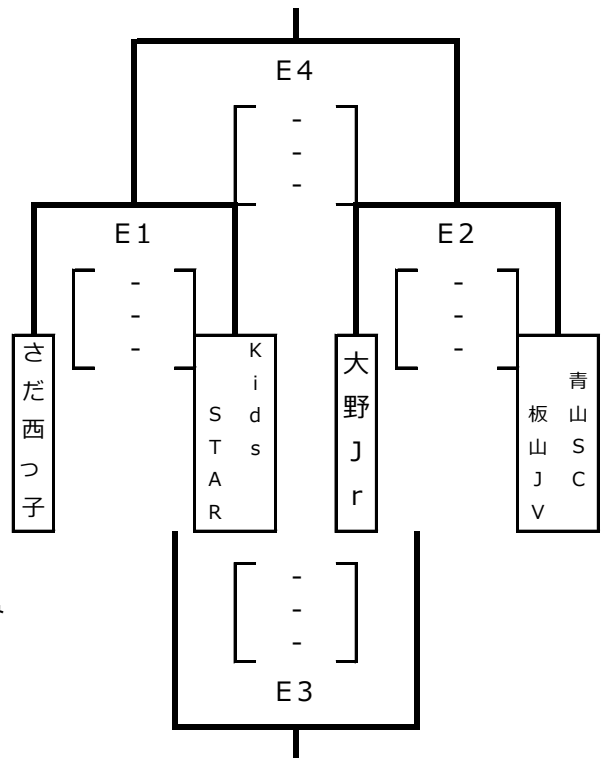

※試合順は組合せ最終頁参照

輝きCUP 日本ヤングクラブバレーボール男女選手権大会 in 東近江

対 戦 表 (U-14男子)

◆男子 Fグループ (布引運動公園体育館)

	アリアーレ岡山	Selecan豊橋	藤枝リアン
アリアーレ岡山		F3	F1
Selecan豊橋			F2
藤枝リアン			

※試合順は組合せ最終頁参照

◆男子 Gグループ (布引運動公園体育館)

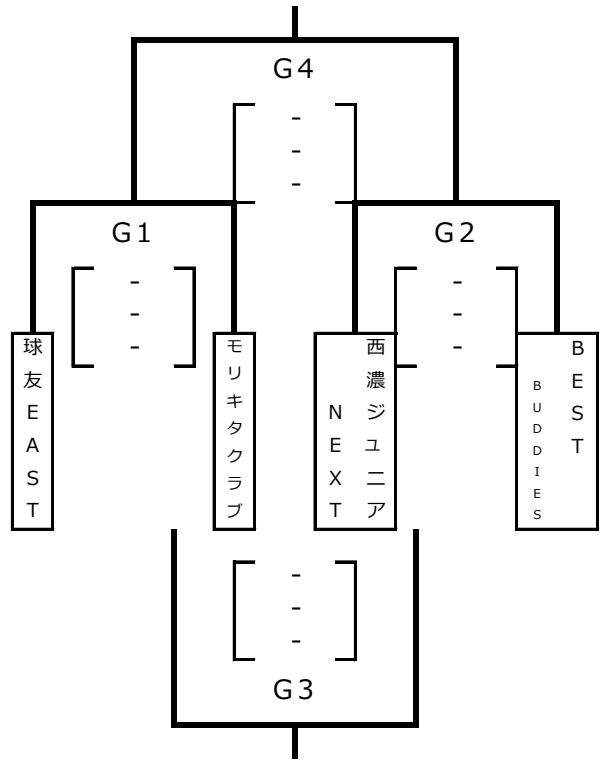

※試合順は組合せ最終頁参照

◆男子 Lグループ (能登川スポーツセンター)

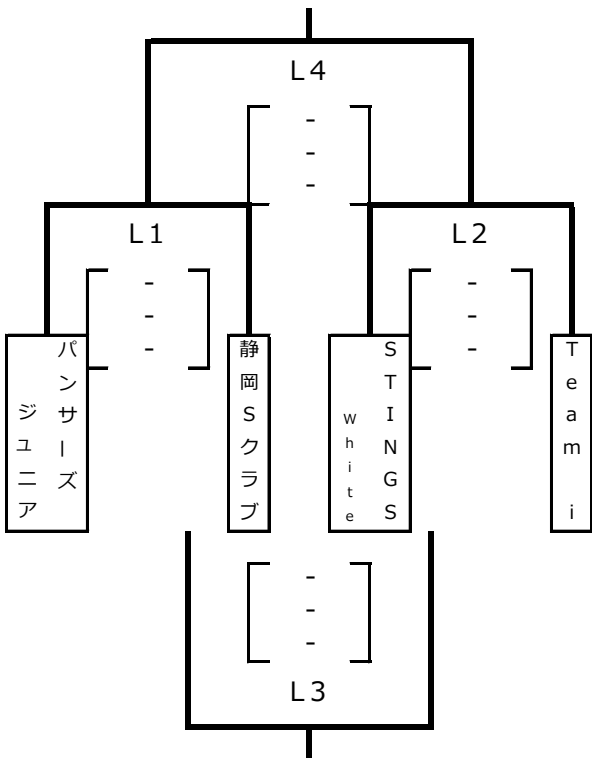

◆男子 Mグループ (能登川スポーツセンター)

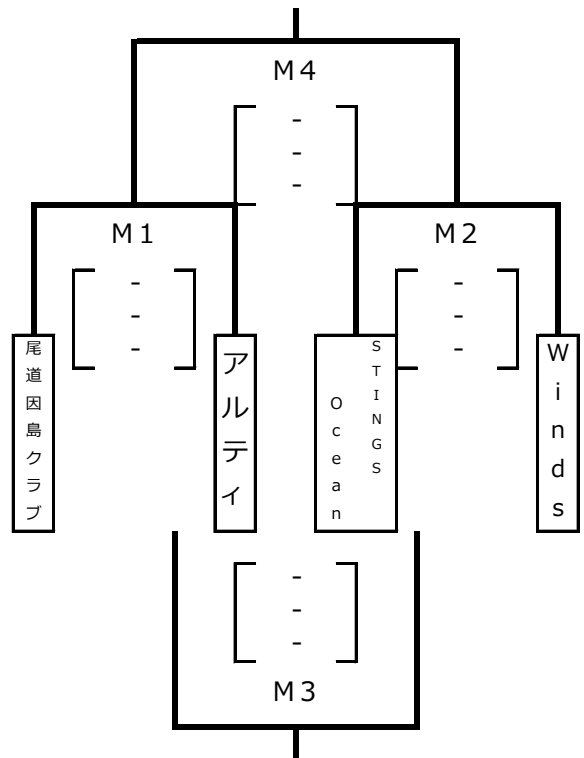

輝きCUP 日本ヤングクラブバレーボール男女選手権大会 in 東近江

対 戦 表 (U-14男子)

◆男子 Jグループ (五個荘体育館)

◆男子 Rグループ (湖東体育館)

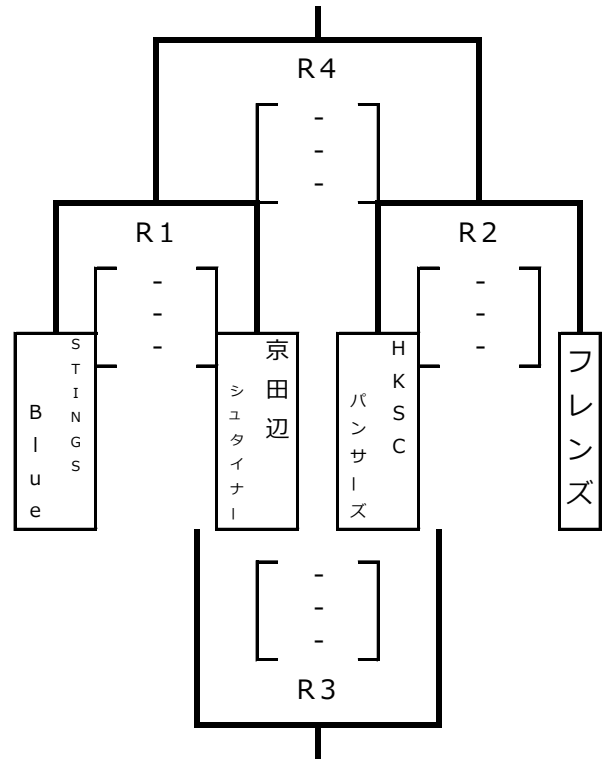
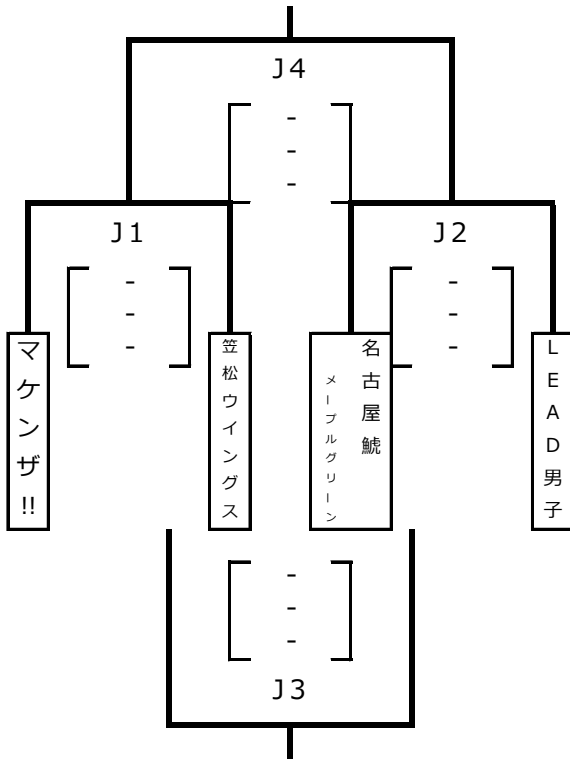

輝きCUP 日本ヤングクラブバレーボール男女選手権大会 in 東近江

対 戦 表 (U-14女子)

◆女子 Hグループ (布引運動公園体育館)

◆女子 Iグループ (布引運動公園体育館)

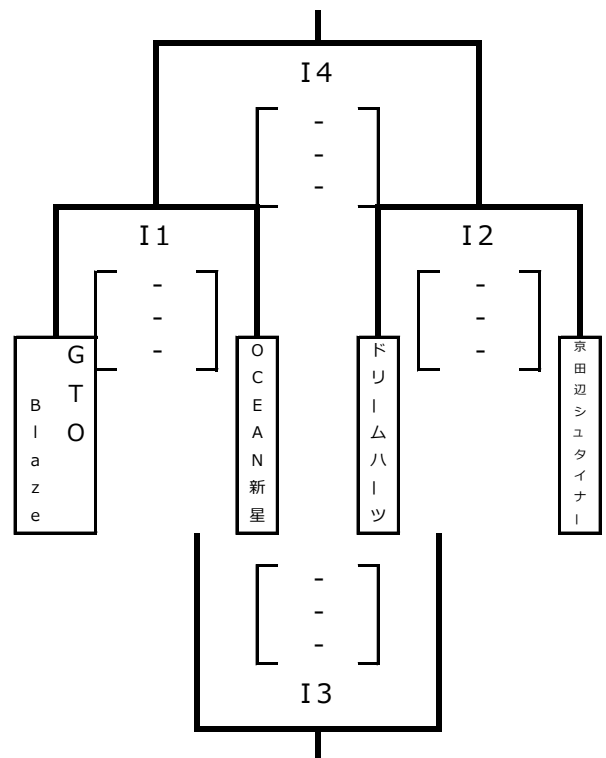
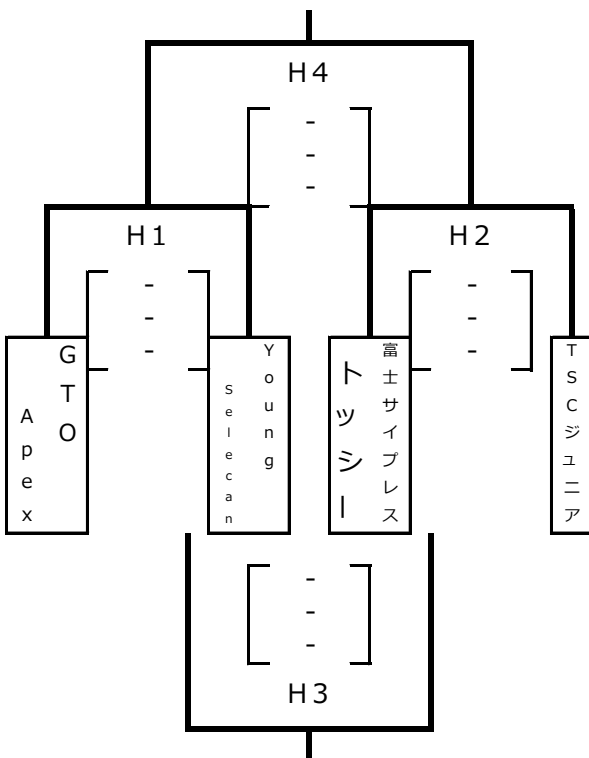

※試合順は組合せ最終頁参照

輝きCUP 日本ヤングクラブバレーボール男女選手権大会 in 東近江

対 戦 表 (U-14女子)

◆女子 Dグループ (桐原体育館)

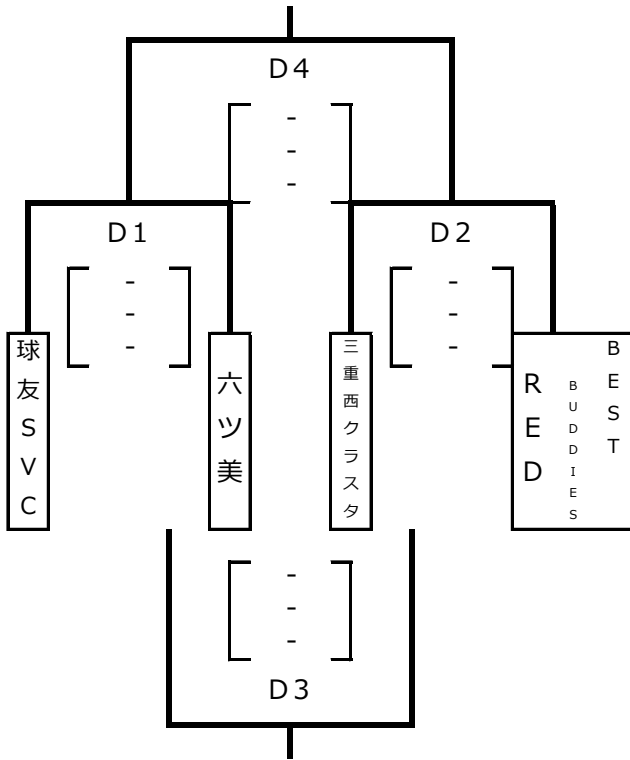

◆女子 Kグループ (五個荘体育館)

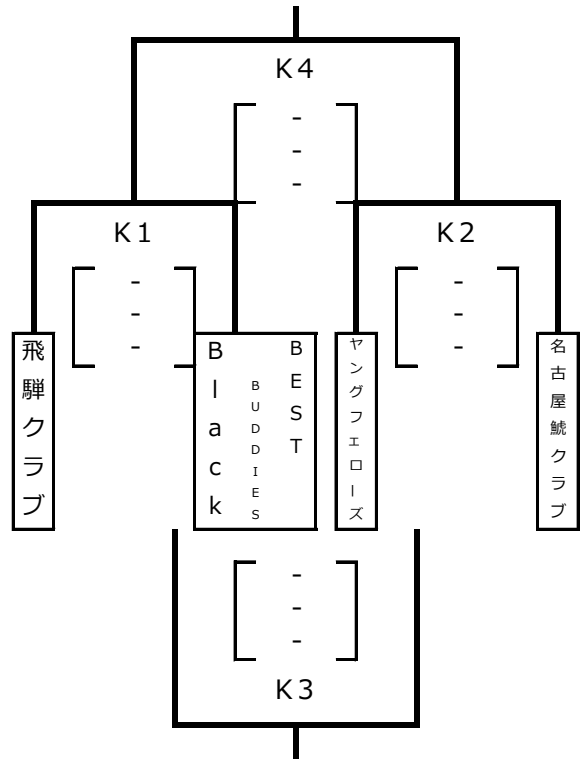

◆女子 Nグループ (おくの運動公園体育館)

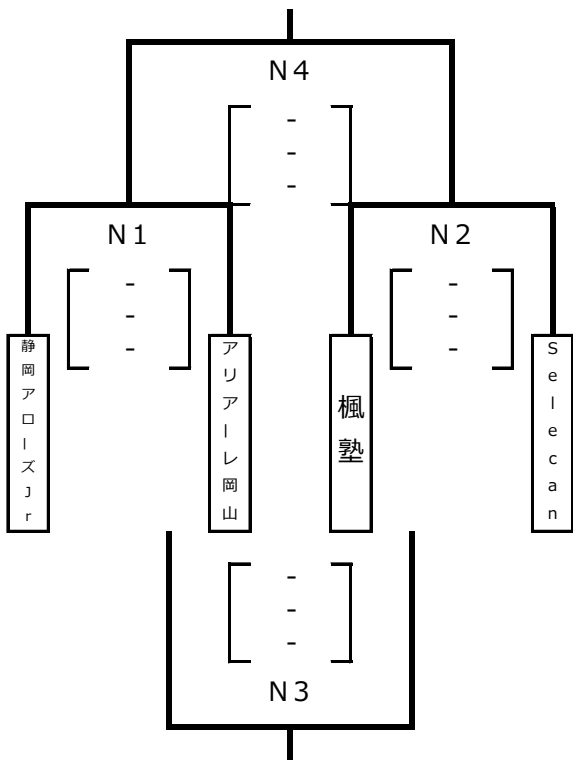

◆女子 Oグループ (おくの運動公園体育館)

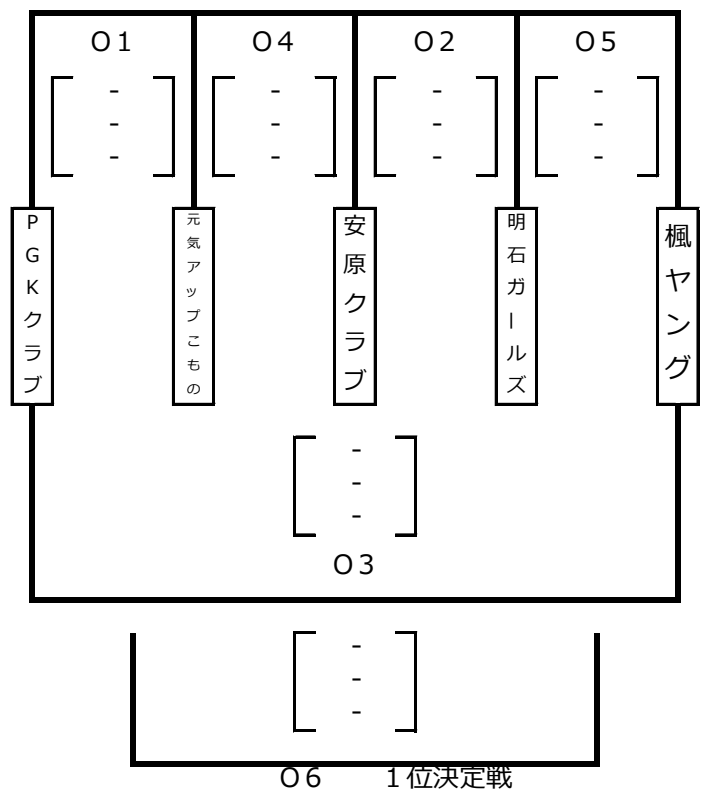

輝きCUP 日本ヤングクラブバレーボール男女選手権大会 in 東近江

対 戦 表 (U-14女子)

◆女子 Pグループ (玉緒小学校)

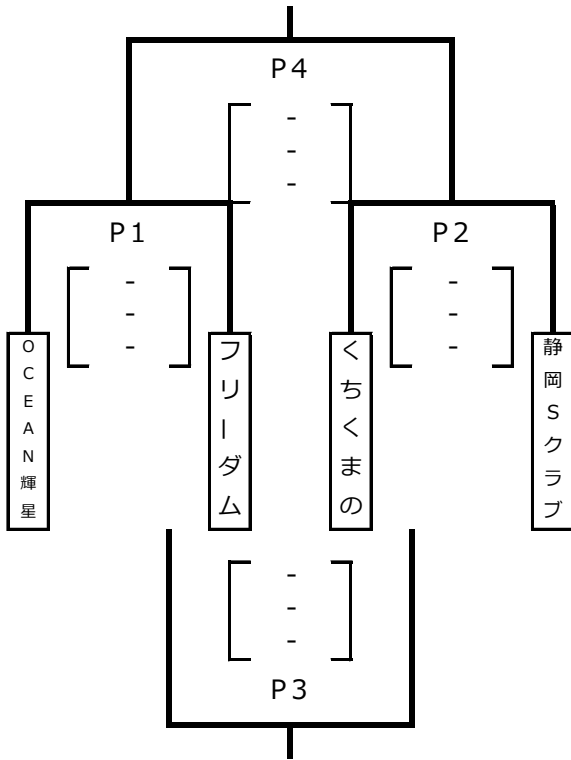

◆女子 Qグループ (玉緒小学校)

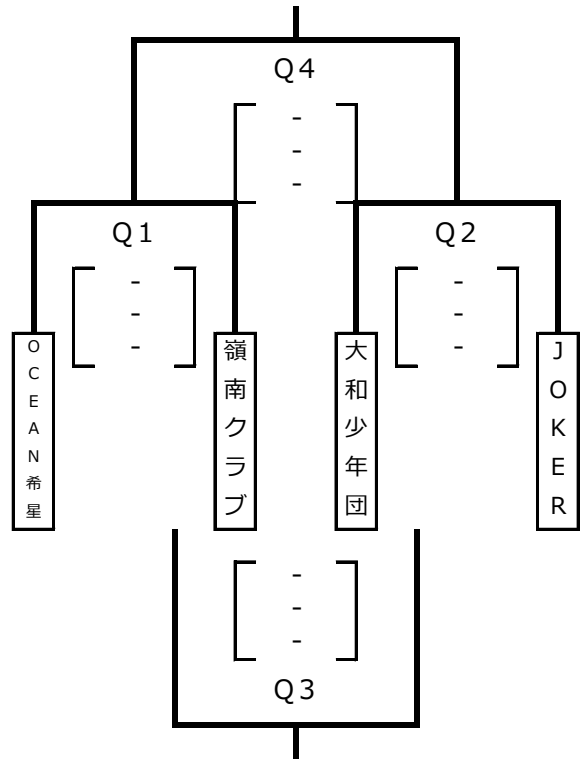

◆女子 Sグループ (湖東体育館)

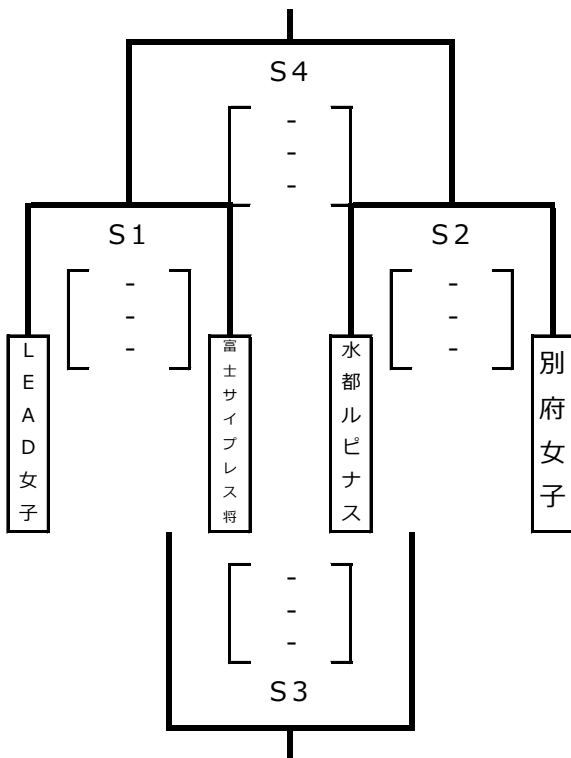

◆布引運動公園試合順

試合順	Aコート	Bコート	Cコート	サブコート
	U-12	男子	男女	女子
1	E1	G1	H1	I1
2	E2	F1	H2	I2
3	E3	G2	H3	I3
4	E4	F2	H4	I4
5		G3	F3	
6		G4		

※Cコートは4試合目が終了したら男子用に張り替えます
 ※A、C、サブコートの5、6試合目は練習試合用です。